

ATN

NEW

PIAF 1010

Nacelle élévatrice

PIAF 1010



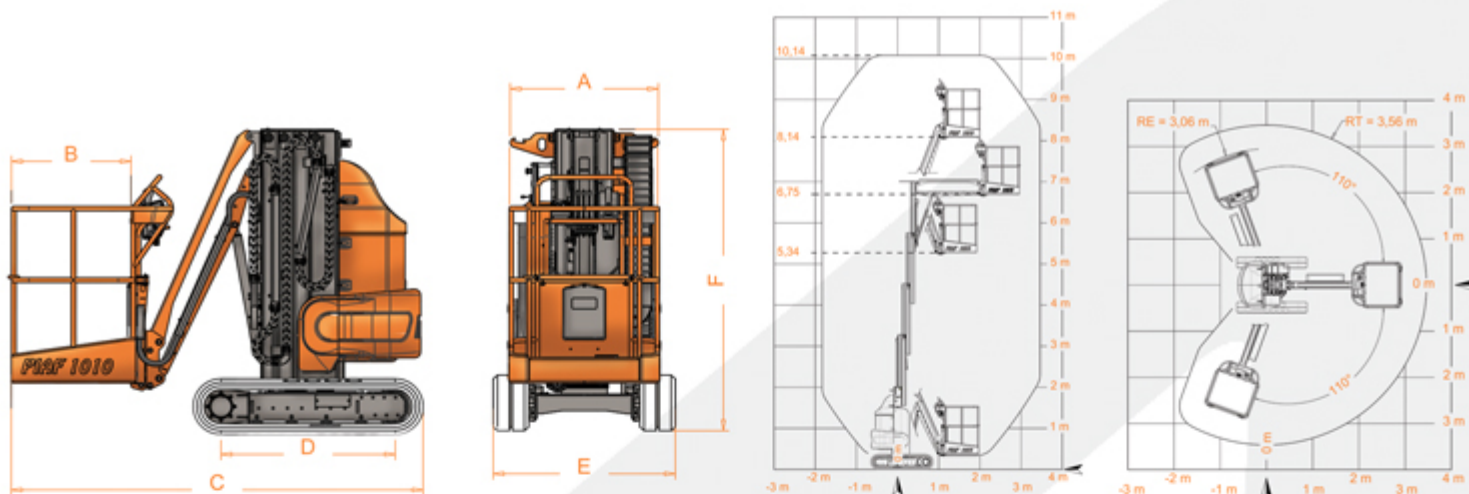

PIAF 1010 Chenilles

AVANTAGES

- Efficacité grâce à la rotation de la tourelle de 2 x 110 °.
- Polyvalence sur tous chantiers intérieurs et extérieurs.
- Souplesse et facilité d'évolution avec commande progressive du joystick de translation hydraulique.
- Maniabilité.
- Rayon de braquage nul.
- Respecte les sols fragiles.
- Conçue pour une utilisation intensive.

EQUIPEMENT STANDARD

- Chenilles caoutchouc non-marquantes.
- Commandes de mouvements hydrauliques progressives.
- Commandes de translation par joystick hydraulique.
- Batteries de traction 560 Ah 24 V avec remplissage centralisé.
- Chargeur embarqué HF 85 A.
- Deux vitesses de déplacement.
- Anneaux d'élingage.
- Pompe manuelle de secours.
- Indicateur de décharge avec coupure à 80%.
- Indicateur de dévers avec alarme.
- Détecteur de surcharge.
- Système anti-basculement.
- Compteur horaire.
- Plate-forme grande largeur.

OPTIONS

- Ligne à air comprimé.
- Prise 220V dans la plate-forme.
- Coupure de mouvements sur dévers > à 5°.
- Feu à éclat.
- Bip de déplacement.
- Peinture couleur(s) client.

	PIAF 1010	
	Hauteur travail	10,05 M
	Hauteur plancher	8,05 M
	Déport maximum	3,35 M
	Charge utile	200 Kg
	Rotation tourelle	2 x 110 °
A	Largeur plate-forme	0,90 M
B	Longueur plate-forme	0,80 M
E	Largeur	1,20 M
C	Longueur (machine repliée)	2,70 M
F	Hauteur (machine repliée)	2,12 M
D	Empattement	1,20 M
	Vitesse maximum (machine repliée)	1,6 Km/h
	Vitesse maximum (machine dépliée)	0,9 Km/h
	Rayon de braquage	0
	Pente admissible (machine repliée)	30 %
	Dévers maximum	3 °
	Poids total	2780 Kg
	Pression au sol	0,7 Kg/cm ²

CE Appareil conforme à la réglementation en vigueur (EN 280). Du fait de sa politique d'amélioration constante de ses produits, la société ATN se réserve le droit de procéder sans préavis à des changements de spécifications.



ATN

Rue André Thevet,
Z.I. Guillaume Mon Amy Fauillet 47400 FRANCE
+33 (0) 553 798 320 +33 (0) 553 880 107
<http://www.atnplatforms.com>